

暢銷日本第一品牌

brother®

兄弟牌萬用縫紉機

電子縫紉機使用說明書

B-535

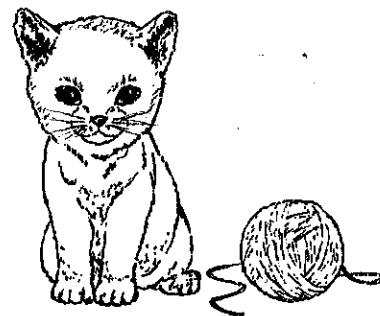

承蒙您的惠顧感激不盡。爲了讓您瞭解本產品的優越性能與其正確的使用方法，請您把本使用說明書從頭到尾詳細閱讀，並妥爲保存。謝謝!!

目錄

A

縫紉前應知事項

■名部位名稱	1
■附屬品	1

B

穿線要領

■電源線■捲底線的方法	2
■裝梭子的方法■穿上線的方法	4
■自動穿線裝置的使用方法	5
■引底線的方法	6

C

縫紉方法

■基本操作	6
■花樣選擇鈕■壓布腳拉柄■手控停動開關	7
■腳踏板■速度控制鈕■如何使用巧臂裝置	7
■針趾長度調整鈕■倒退縫按鈕■送布齒蓋板	8
■上線張力調整鈕■線張力調整	8

D

縫紉操作及壓布腳使用方法

■壓布腳換裝方法■萬用壓布腳使用方法	9
■密針縫壓布腳使用方法	9
■暗針縫壓布腳使用方法■布邊縫壓布腳使用方法	10
■開釦眼壓布腳使用方法	11
■開釦眼壓布腳使用方法	12
■拉鍊壓布腳使用方法	13
■線和針、布選用一覽表■縫紉花樣一覽表	13

E

簡易維修與保養

■換針方法■換裝燈泡	14
■保養	15
■故障排除檢視表	16

A

縫紉前應知事項

各部位名稱

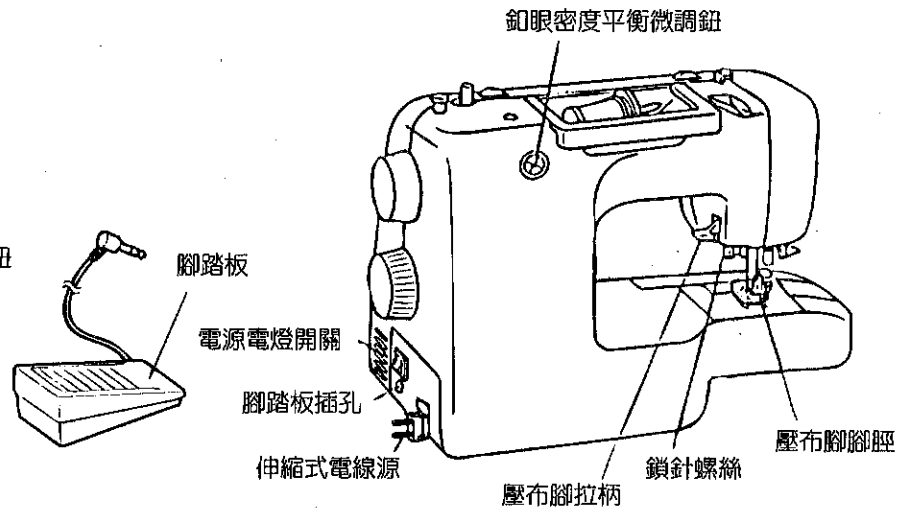
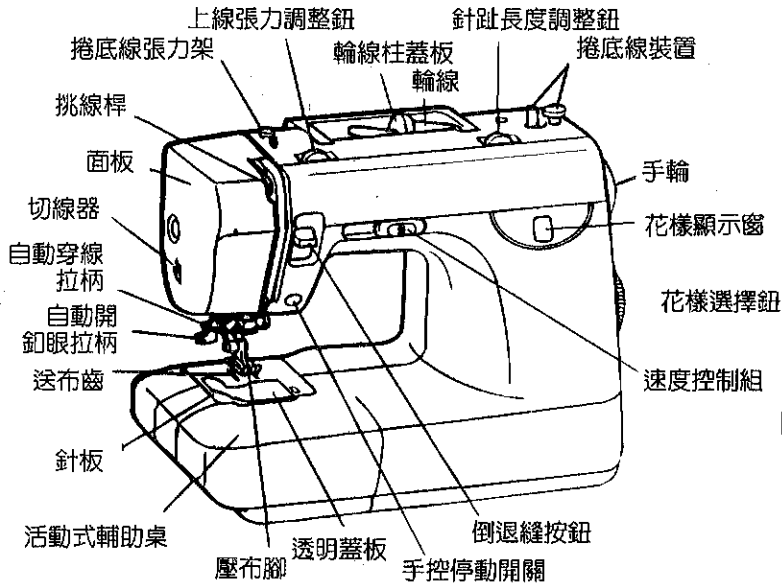

附屬品

請使用本公司專用配件

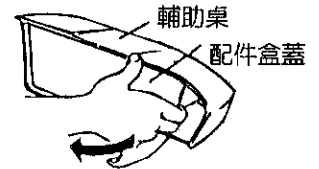
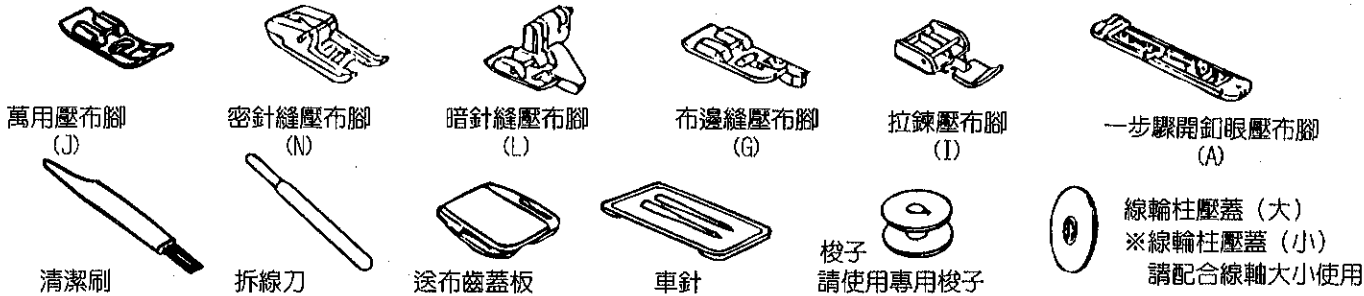

輔助桌裡面隱藏有配件包，將配件盒蓋向外扳開，即可收取附屬配件

B

穿線要領

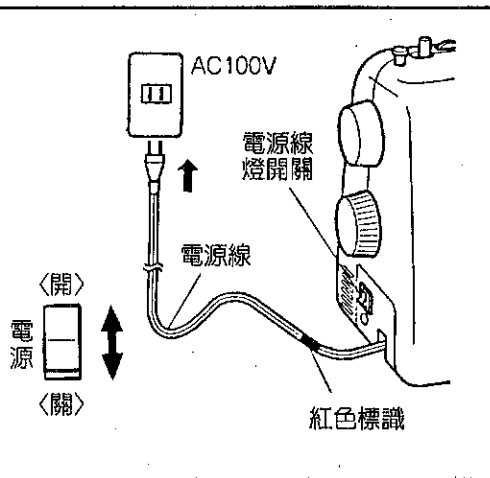

電源線

- ※在拉出電源線時，紅色標識請勿超出。
- ※電源線收回時，先拉出(1公分至5公分的距離，即可自動縮回。
- ※縫紉機不使用時，電源線要記得拔離插座。

停電時：

- 縫紉中發生停電的時候。
- 請將電源插頭拔離插座。
- 再次使用時，應按照正常的使用順序，重新操作。

捲底線的方法

請使用專用梭子

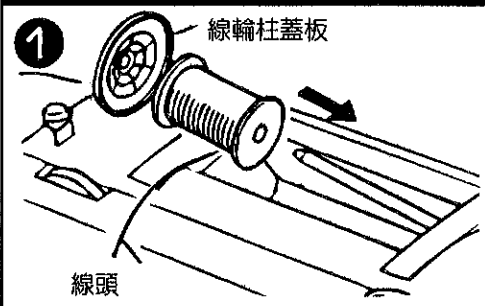

1. 裝上線輪，蓋上線輪柱蓋板並壓緊。

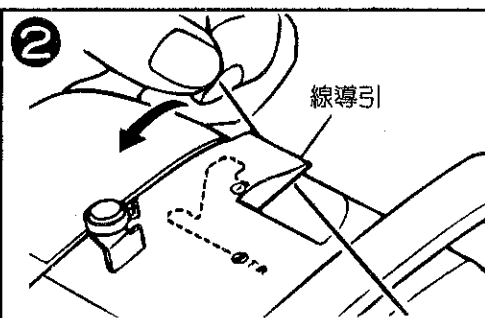

2. 左手拿著線頭，依虛線部位的指示，繞過線導引。

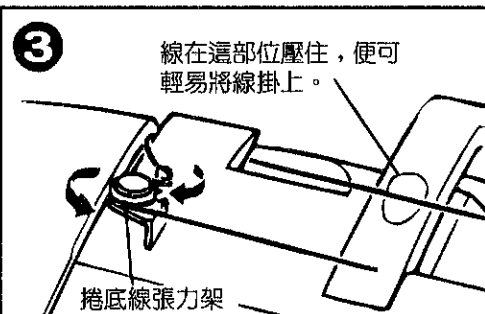

3. 將線依左圖箭頭指示繞過捲底線張力架並向右引，取出梭子。

1

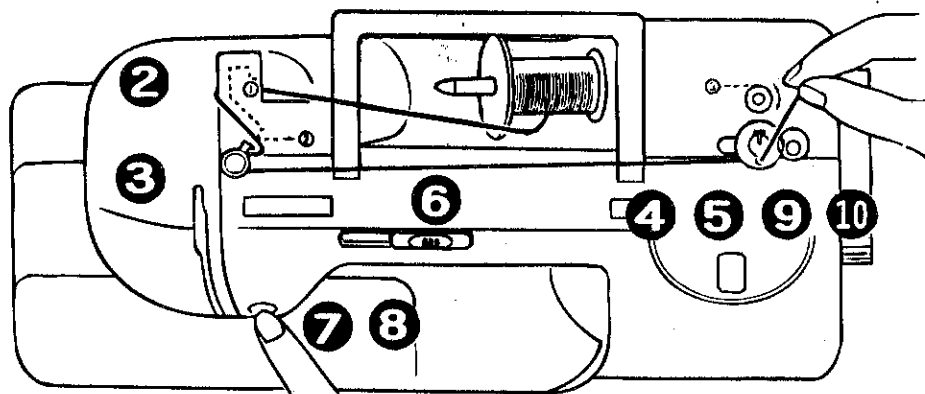

捲底線的步驟

【範例圖型說明】



按手控停動
開關



放下壓布腳



關掉電源開關



手輪逆時針
回轉針向上。



拉起壓布腳



手輪逆時針回轉

捲底線的方法

請使用專用梭子

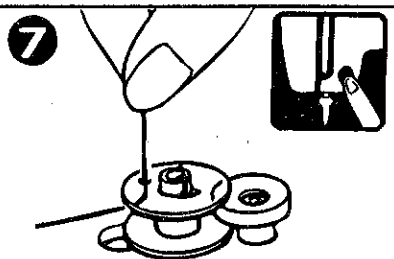
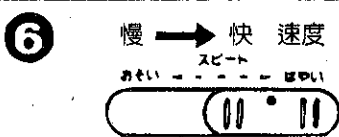
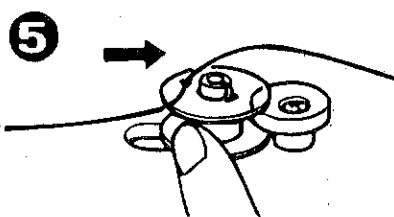
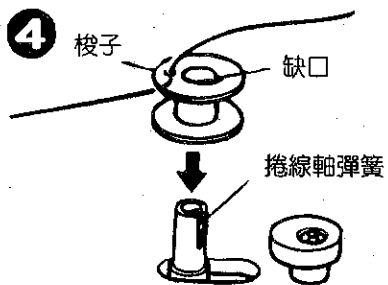

4. 將線由內而外穿過梭子的小孔，缺口對準捲線軸彈簧，再把梭子往下壓固定在捲線軸上。
(如圖所示)

5. 拉著線頭，將梭子向右移動。
(如左圖所示)

6. 將速度控制鈕調在快速位置。
(如左圖所示)

7. 拉著線頭，手按停動開關。
(如圖所示)

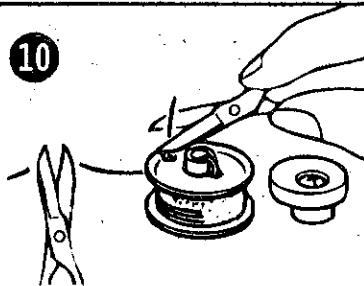
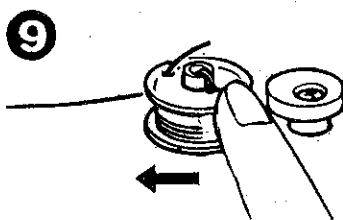
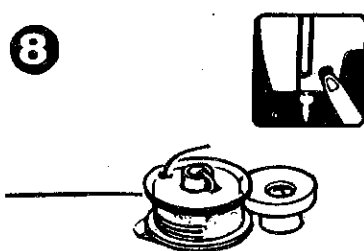

梭子上的線捲滿時，梭子會自動停止轉動。

梭子捲滿時，請按手控停動開關。
(如左圖所示)

梭子向左移回原位。
(如左圖所示)

把線頭剪斷再取出梭子。

裝梭子的方法

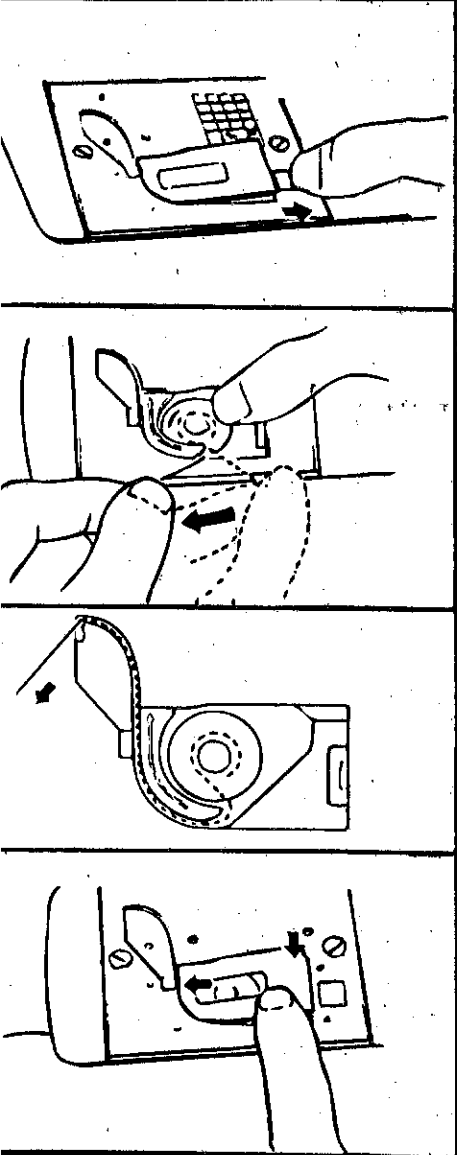

1. 依箭頭方向用手指扳住滑動鈕，透明蓋板將會自動彈起。
2. 將梭子依逆時針方向裝好，並將線引入線溝。
3. 依箭頭方向用力拉即可將線割斷。
4. 關上透明蓋板。

穿上線的方法

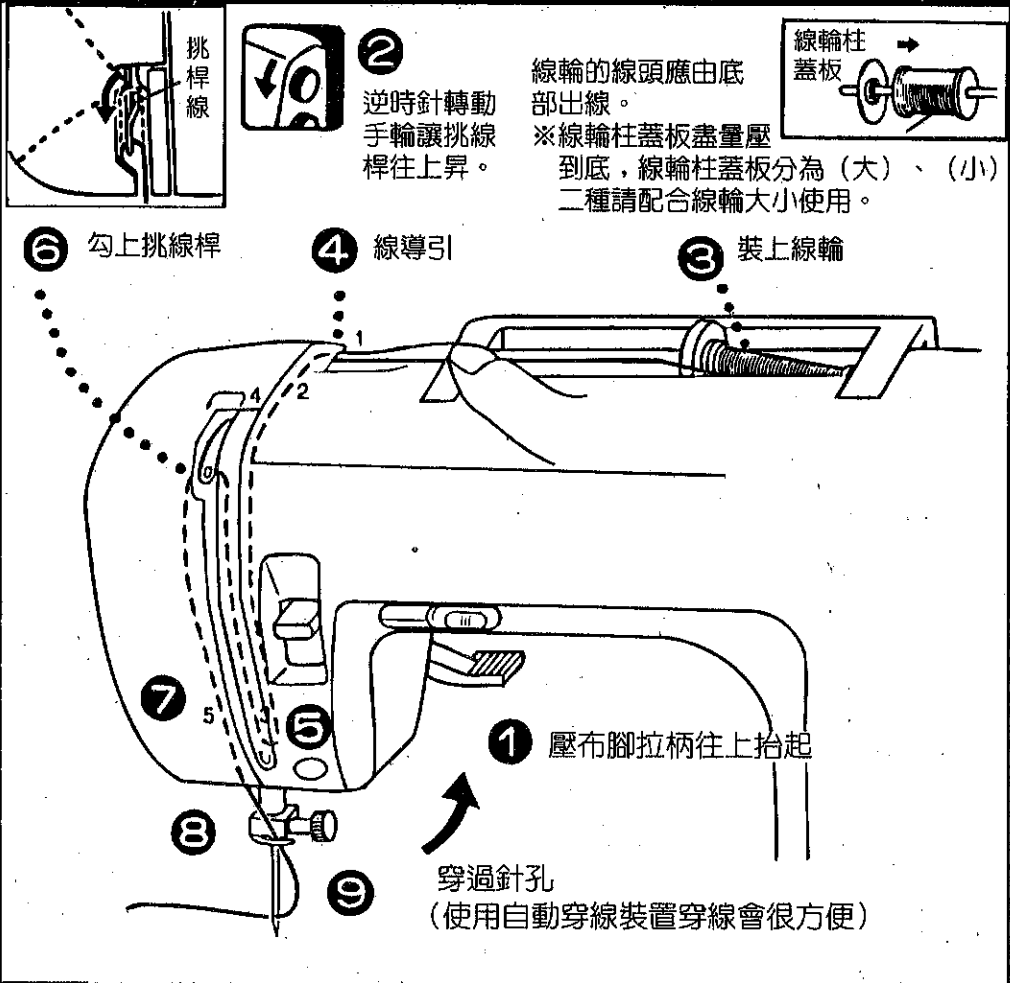

注

穿線未作①的動作，縫紉時會發生絞線情形。

自動穿線裝置的使用方法

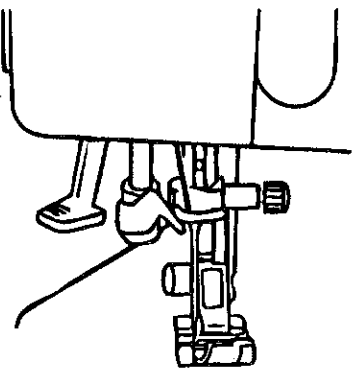

1. 逆時針方向轉動手輪，讓針向上提昇至頂點，放下壓布腳拉柄，右手持上線並將線往左邊引。

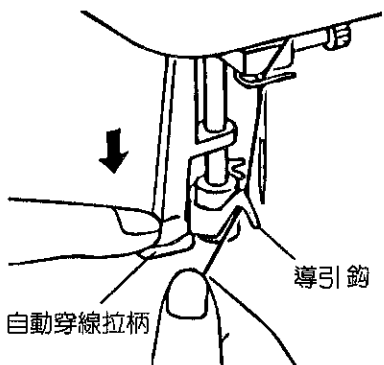

2. 將上線置於導引鉤下，壓下自動穿線拉柄。

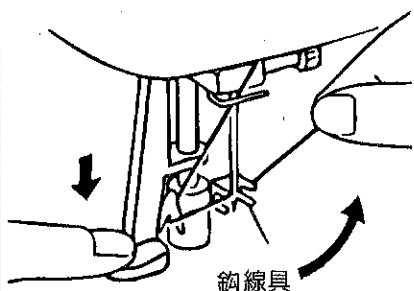

3. 自動穿線拉柄壓至最低點，再將上線勾在導引鉤上，再穿過勾線具。

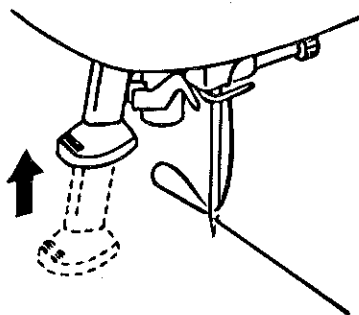

4. 線與拉柄同時放開，使線能穿過針孔。

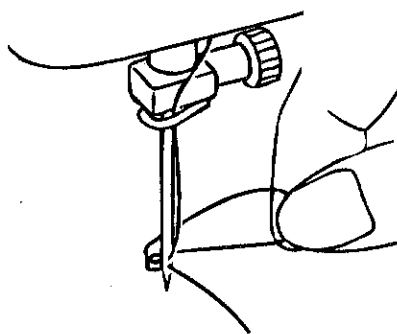

5. 輕輕把線圈向後拉出，完成穿線動作。

針	系
9 番	30番 50番 60番
11 番	
14 番	
16 番	20番

- 左列線與針的組合，無法使用自動穿線裝置。若使用透明線，請使用14-16號針，則可使用自動穿線裝置。

引底線的方法

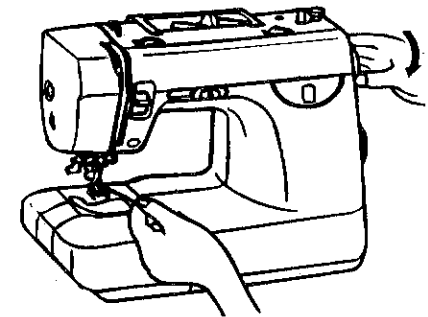

1. 左手輕輕握住上線，將手輪依逆時針方向慢慢轉動一圈，讓針停在針板上面。

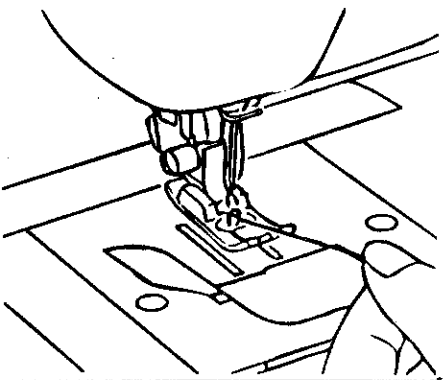

2. 拉起上線，將底線引出。

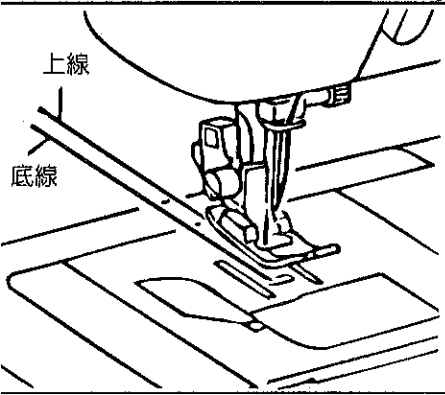

3. 上線、底線各往後拉出15公分長度。

※本機型具備有自動引底線的功能。



縫紉方法

基本操作

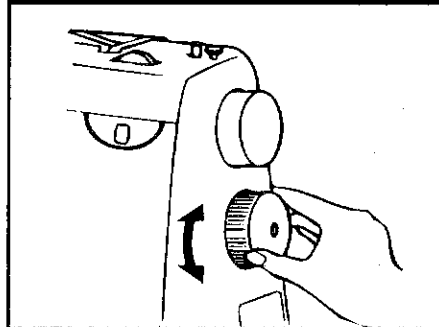

1. 轉動花樣選擇鈕，選定花樣。

2. 依選定的花樣，換裝壓布腳。

3. 放上布料後，放下壓布腳拉柄。

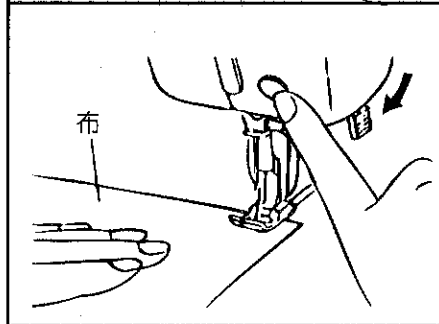

4. 開始縫紉

- 按手控停動開關或是插上腳踏板以腳踏板來縫紉。

- 手輕輕壓著布料

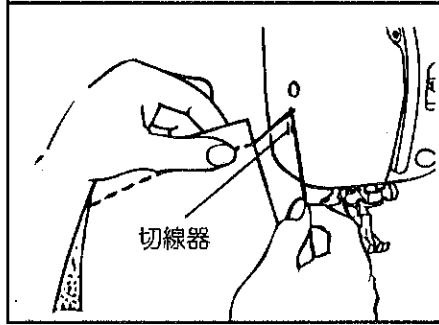

5. 縫紉進行中可調整速度控制鈕來調整縫紉機的速度。

6. 再按手控停動開關，或腳離開腳踏板，停止縫紉。

7. 抬起壓布腳拉柄，取出布料，利用切線器把線切斷。

花樣選擇鈕

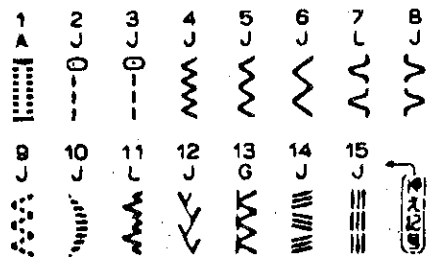
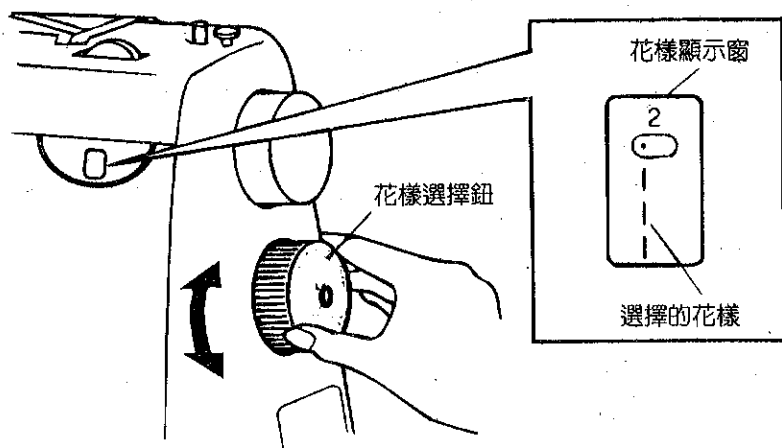

轉動花樣選擇鈕，所選擇的花樣號碼就會在顯示窗上顯示。

- 旋轉花樣選擇鈕時，必須先確認針在頂點，否則針會彎曲或折斷。

壓布腳拉柄

放下壓布腳拉柄時，就可將布固定。

縫紉過厚的布料時，可把壓布腳拉柄再往上抬。

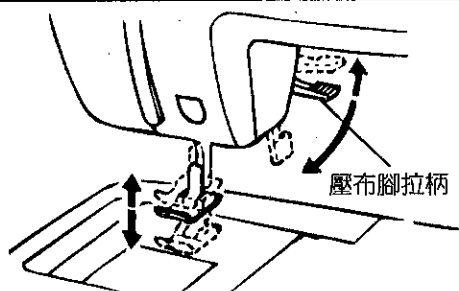

手控停動開關

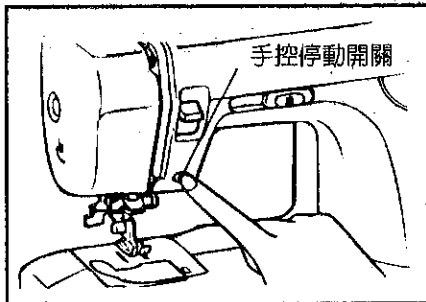

使用手控停動開關，請先取下腳踏板插頭。

輕按手控停動開關，縫紉機即可轉動，再按一下便會停止。

- 按住開關時，即以慢速進行。
- 縫紉機停止縫紉時，針會停在上針位。

腳踏板

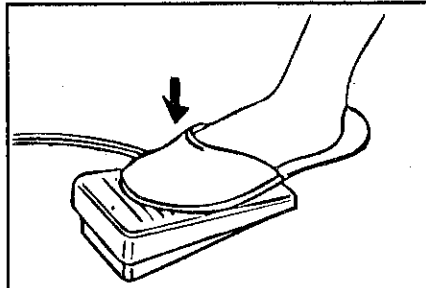

將腳踏板插頭插入腳踏板插孔中，即可用腳踩腳踏板來縫紉。

速度控制鈕

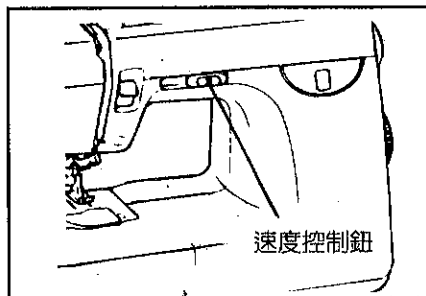

可調整設定縫紉機縫紉速度的快慢。

- 縫紉進行中也可調整速度。

※初學者在熟悉縫紉機操作前，應使用較慢速度。

如何使用巧臂裝置

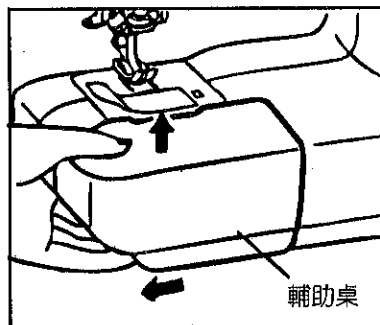

- 欲縫紉袖口、褲管或管狀布料時，應向上、向左取出活動式輔助桌。

針趾長度調整鈕

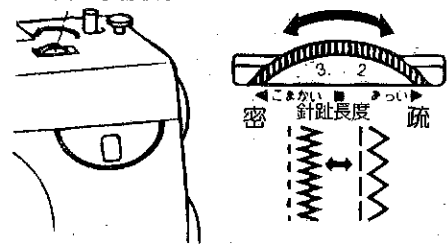

針趾長度調整鈕

可調整各種花樣的針趾長度。

※花樣(NO.12~15)其針趾長度已自動設定，無法調整。

倒退縫按鈕

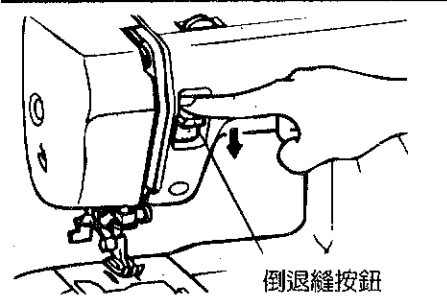

按住倒退縫按鈕，即可慢速倒退。

上線張力調整鈕

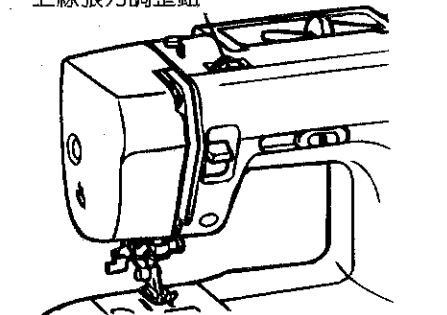

上線張力調整鈕

用於調整上線之張力鬆緊度。

※上線張力調整鈕正常的時候調整至“自動”的位置即可，但是實際上最正確的使用方法是在縫紉前先試車，再依針趾的狀況來調整線張力。

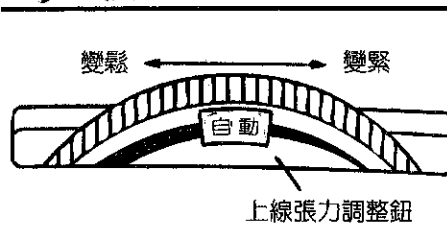

送布齒蓋板

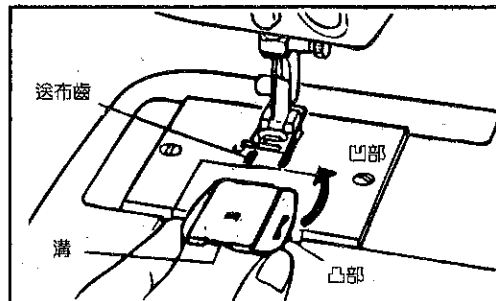

當送布齒蓋板凸部固定在針板面的凹部時，務必針離針板上部約1公分。

※縫釦子時等...的使用。

線張力調整

■正常的線張力

上、下線結成的針趾各銜接固定在布料中間。

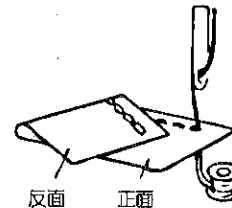

布的針趾不漂亮及產生皺紋或者斷線是由於線張力不正常所引起。

■上線張力太緊時

上、下線的打結點會浮在布料正面。

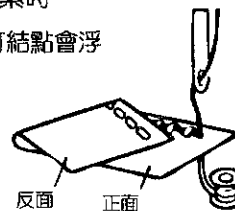

上線張力調整鈕

變鬆



※往左調，張力變鬆

■上線張力太鬆時

上、下線的打結點會浮在布料反面。

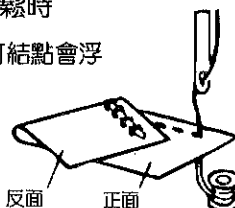

上線張力調整鈕

變緊



※往右調，張力變緊

D

縫紉操作及壓布腳使用說明

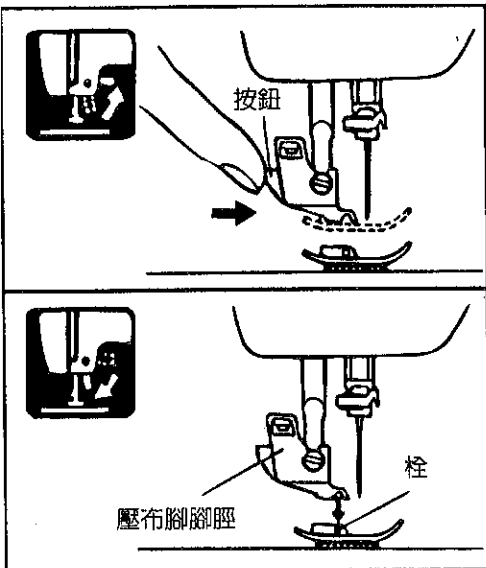

壓布腳換裝方法

■取下方法
抬起壓布腳，壓腳脛的按鈕，即可取下壓布腳。

■裝上方法
壓布腳脛的凹部對準壓布腳栓後，再放下壓布腳拉柄。

密針縫壓布腳使用方法

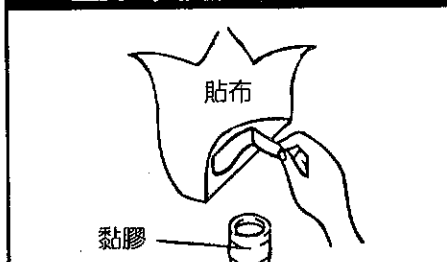

選擇花樣：(4)
針趾長度：(F-1)
壓布腳編號：(N)

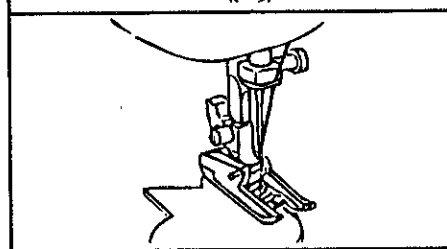

1. 將貼布附著於布料上。

※貼布必須先用黏膠或疏縫線固定於布上如此貼布在縫紉期間才不會移動。

2. 當縫紉時落針位置必須刚好在貼布的右側邊緣。

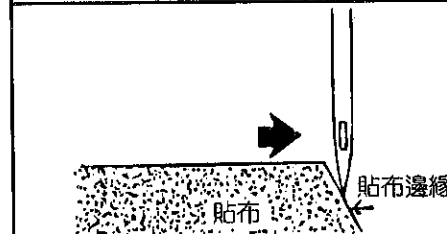

3. 完成縫紉。

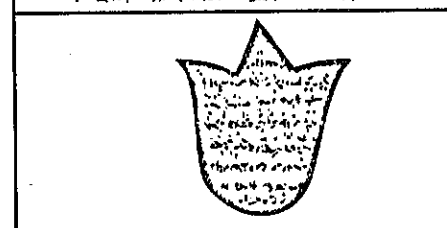

萬用壓布腳的使用方法

上線張力調整鈕
變強



暗針縫



落針位置應
稍微在布邊
外側。

選擇花樣：(2-15)

針趾長度：(0-4)

壓布腳編號：(J)



彎月縫



羽狀縫



例：選擇花樣(8)暗針縫，上線的張力應稍微調緊。

(注意)暗針縫適用於薄布料。

例：換裝萬用壓布腳(J)選擇花樣

(10)彎月縫(12)羽狀縫。

9 縫完時，以剪刀沿著花樣邊緣裁剪。

暗針縫壓布腳使用方法

◆ 一般布料

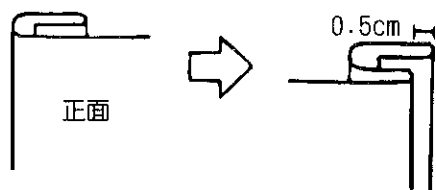

◆ 厚布

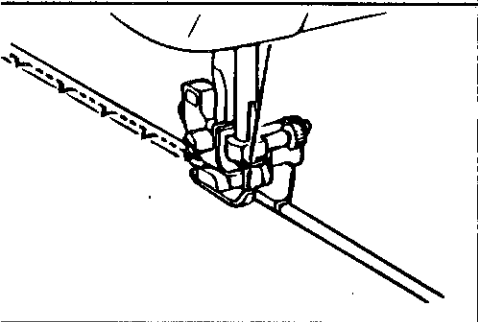
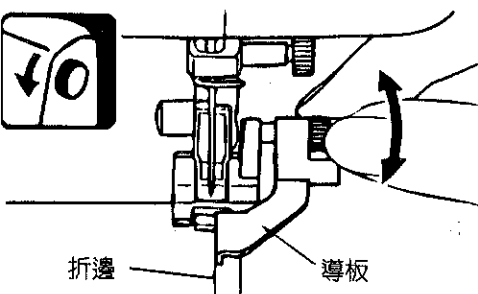
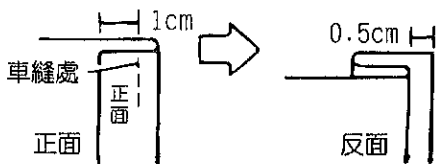

選擇花樣：(7) 或 (11)

針趾長度：(F-2)

壓布腳編號：(L)

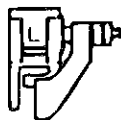

- 換裝暗針縫壓布腳(L)花樣選擇鈕選擇花樣(7)
- 縫紉伸縮布料時換裝暗針縫壓布腳(L)花樣選擇鈕選擇花樣(11)

1. 將布折疊。
2. 落針位置應緊靠折邊處，並將布料放好。
3. 折邊應靠緊導板。
4. 開始縫紉時，手輕按著布料，讓折邊靠緊導板。
5. 將布料翻過來。

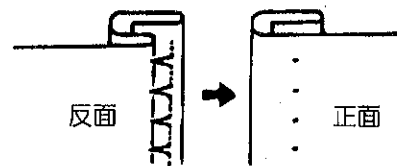

布邊壓布腳使用方法

選擇花樣：(13)

針趾長度：自動設定

壓布腳編號：(G)

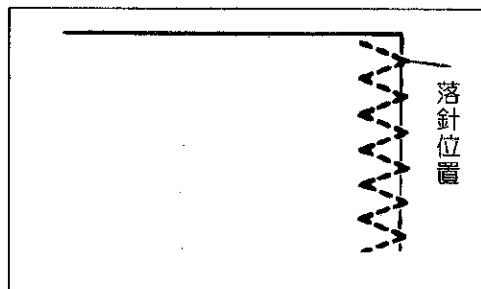
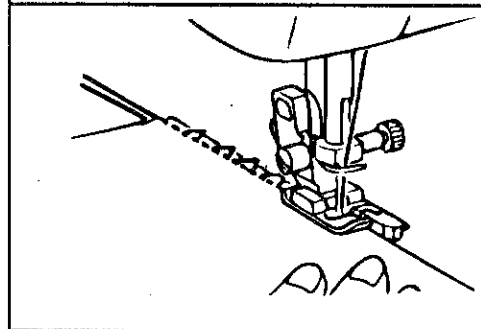
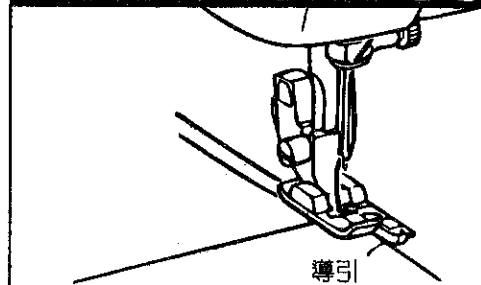

1. 布邊壓布腳的導引要和布的邊緣對好。
 2. 開始縫紉時，用手輕壓著布，讓布邊緊靠著導引。
- 因布料的不同，上、下線的打結點，有時會落在布料下方，其現象仍屬正常。
 - ※選擇花樣(4)時，請別使用布邊壓布腳。
- 縫紉伸縮布料時
必須換裝萬用壓布腳(J)

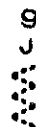

落針位置應稍微在布邊的外側。

開釦眼壓布腳使用方法

必需先試車看看

■直式釦眼

縫紉襯衫及較多細小釦眼時使用。

裝釘鈕釦的位置是在釦眼上方往下移約0.3公分處。

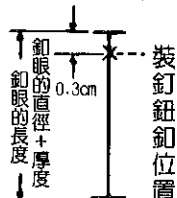

■橫式釦眼

因其較為牢固，故大部分服裝均適用。

裝釘鈕釦的位置是在釦眼外側往內移約0.3公分處。

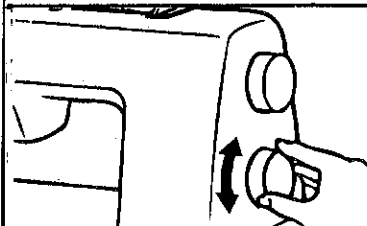
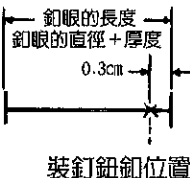

A



選擇花樣：(1)
針趾長度：(F-1)

壓布腳編號：(A)

針趾長度調整在F-1之間。

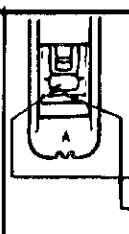
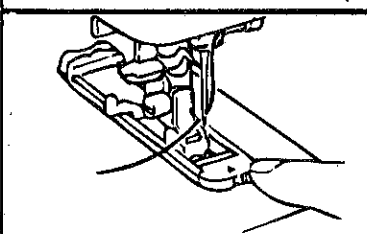
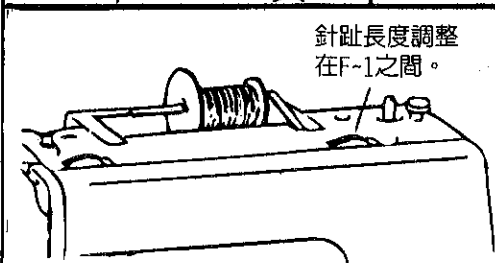

布的記號
壓布腳基準點

1. 換裝開釦眼壓布腳，放上布料，布料上釦眼位置的記號對準壓布腳基準點，放下壓布腳。

2. 將鈕釦於入鈕釦座，並夾緊。

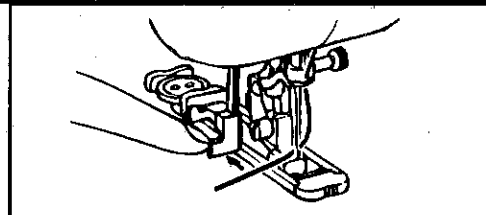
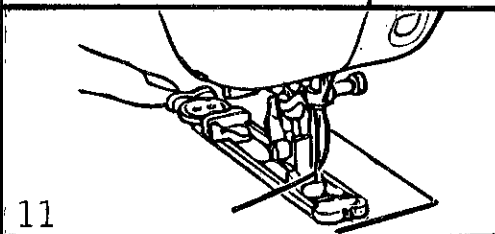

3. 拉下自動開釦眼拉柄，再往後輕推。

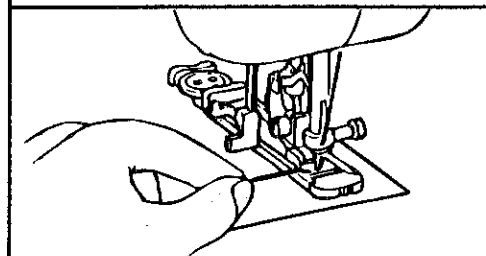

4. 手輕輕拉著上線縫紉。
※手輕放在布上。

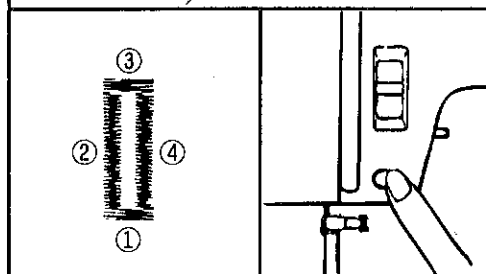

5. 手按停動開關，縫紉機就會按照①②③④的順序自動開釦眼，完成時手按停動開關，即停止縫紉。

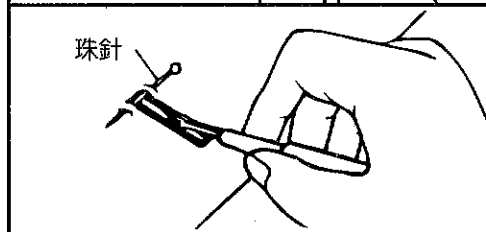

6. 在釦眼前端別上珠針用拆線刀把釦眼範圍內的布切開即可。

開釦眼壓布腳使用方法

開釦眼失敗的情況 依失敗的情況有不同的操作方法

狀況1:

1. 抬起壓布腳，把線完全拆除。
2. 自動開釦眼拉柄向前推回原位。
3. 使縫紉機空轉10針。
4. 自動開釦眼拉柄向後推，壓布腳拉柄放下，重新開始縫紉。



狀況2:

1. 抬起壓布腳，把線完全拆除。
2. 自動開釦眼拉柄向後推，放下壓布腳拉柄，重新開始縫紉。

當鈕釦無法放進鈕釦座時

壓布腳量規的刻度設定長度是鈕釦的直徑+厚度的總和

(例) 直徑1.5公分，厚度1公分的鈕釦
其鈕釦座打開到2.5公分即可。

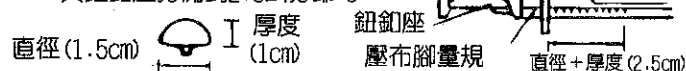

縫紉伸縮布料時

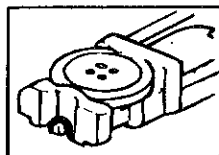

縫紉伸縮布料時開釦眼壓布腳的底部需掛上粗線。

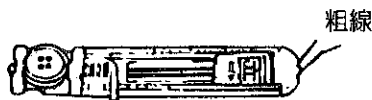

如何調整釦眼左右針趾密度平衡

1. 針趾長度調整鈕調整至F，選擇花樣(1)。



針趾長度調整鈕

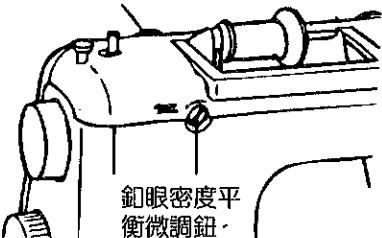

2. 轉動針趾長度調整鈕，其調整方向如下



左側的針趾是由針趾長度調整鈕來調整。

3. 與左側的針趾密度比較有下列狀況時，請調整釦眼密度平衡微調鈕。

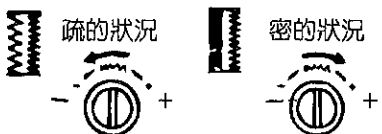

右側的針趾是由釦眼密度平衡微調鈕來調整。

拉鍊壓布腳使用方法



選擇花樣：(3)
針趾長度：(2-3)

壓布腳編號：(I)

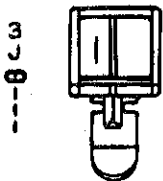

1. 當拉鍊放置於針的右(左)側時，請將壓布腳腳壓套入拉鍊壓布腳右(左)側，如此針就會落在壓布腳右(左)側缺口，而緊靠著拉鍊縫紉。



2. 欲縫另一邊時，調整拉鍊壓布腳的位置，依圖所示縫紉。

線和針、布選用 - 覽表

布的種類	普通布	薄布	厚布	伸縮布
線番	50-80	50-80	40-50	
針番	11或14	9或11	11或16	萬用特種針 11或14
備註	(1) 一般車針的規格通常有9、11、14、16、18號等。 (2) 布料愈厚，所使用的車針番號愈大。 (3) 若車縫特殊布料產生跳針現象，可使用萬用特種針來改善。			

線和針、布選用 - 覽表

花樣名稱	鈕眼	直線(左針位)	直線(中針位)	鋸齒縫	暗針縫	暗針縫	點狀鋸齒縫	彎月縫	曲狀鋸齒縫	羽狀縫	伸縮拷克縫	三重鋸齒縫	三重直線縫		
選擇花樣	1 A	2 J O	3 J O	4 J	5 J	6 J	7 L	8 J	9 J	10 J	11 L	12 J	13 O	14 J	15 J
針趾長度	F-1	F-4	F-4	F-4	F-4	F-4	F-3	F-3	F	F	自動	自動	自動	自動	自動
壓布腳編號	A	J	J	J	J	J	L	J	J	J	G	J	J	J	J
用途	開鈕眼	包繩、摺節及其他	車拉鍊、包繩、摺節及其他	拼布、貼布、布邊及其他			褲管裙擺底部	裝飾性花樣	布邊(伸縮性布料)	彎月形花樣	褲管裙擺底部(伸縮性布料)	裝飾性花樣	伸縮性布料拷克	裝飾縫紉及其他	裝飾縫紉(縫紉補強)

E

簡易維修與保養

換針方法

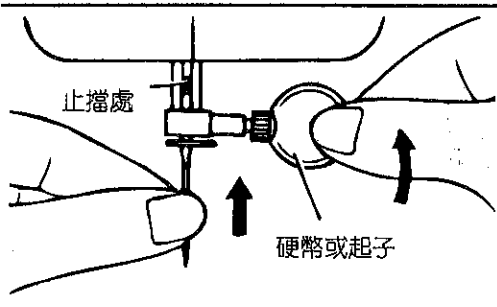
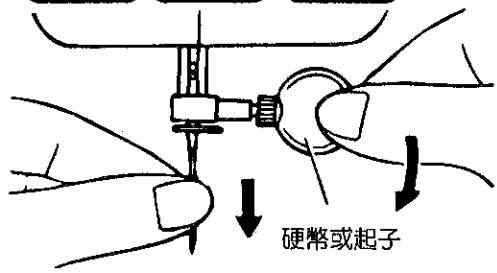

針的平面朝下

兩者間的距離應平行

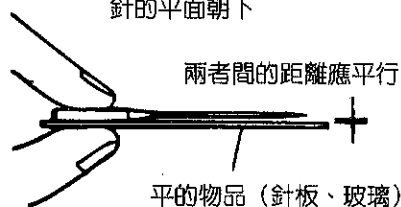

1. 關閉電源開關，手輪逆時針回轉針向上，放下壓布腳拉柄。

2. 放鬆針留螺絲，取下針。

3. 針柄的平面部分靠緊針柱，再把針往上頂到止擋處後，把針留螺絲鎖緊。

■ 正確的檢查針的方法

換裝燈泡

※請使用兄弟牌專用(8 V., 2.4W)的燈泡

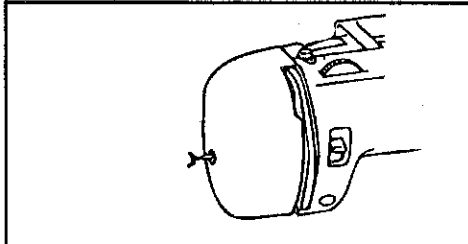
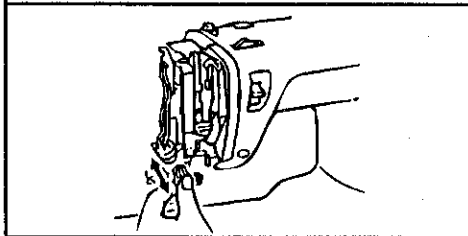
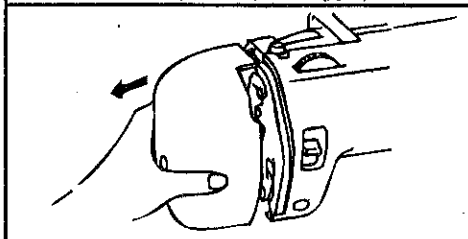
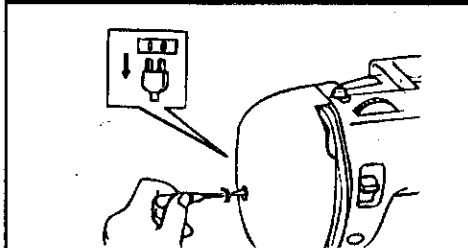

1. 關閉電源開關。
取下面板螺絲。

2. 取下面板。

3. 向下拔出舊燈泡，更換新燈泡。

4. 把面板固定好，鎖緊螺絲。

保養

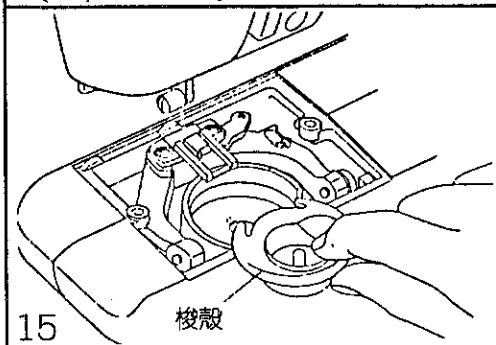
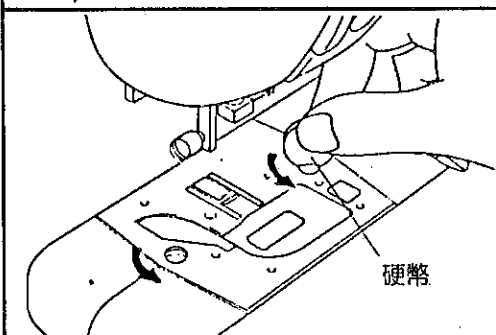
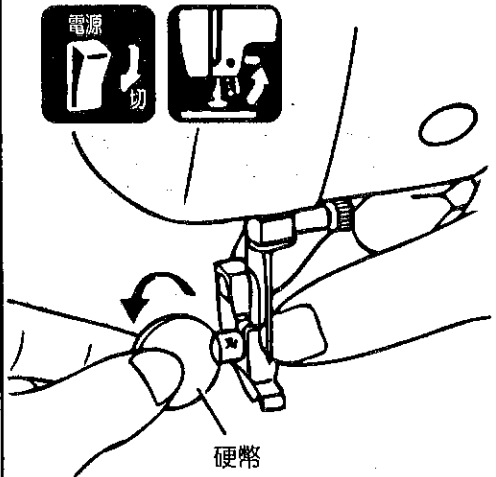

1. 關閉電源開關。
2. 取下壓布腳腳脛。

3. 用硬幣或起子取下針板。

4. 取出梭殼。

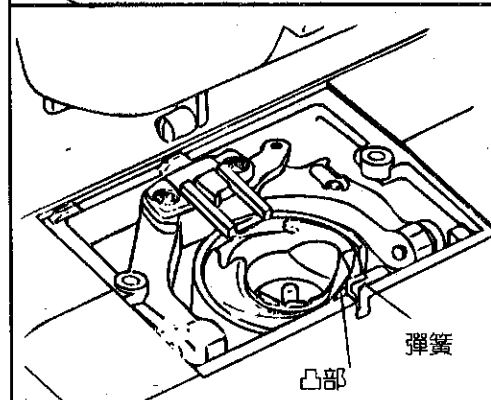
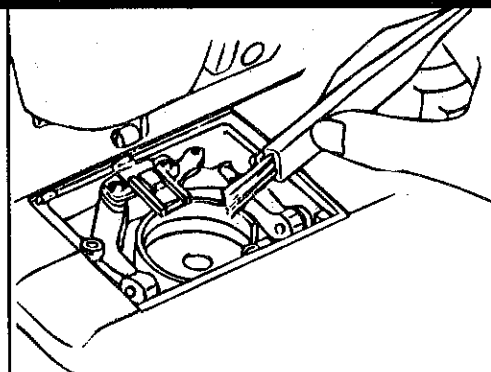

5. 清除灰塵或棉絮。
 - 用柔軟布擦拭梭殼。
 - 請用夾子或吸塵機清除難以取出的棉絮。
 - 梭床中心部份請於注油潤滑後，擦拭乾淨。
 ※梭殼不要沾油。

6. 按照梭殼、針板順序的裝好。
 - 梭殼凸部和彈簧應相接觸。

■時常保持乾淨
輕微的污穢要用柔軟乾布擦拭；但是嚴重的污穢要用浸過中性洗劑的溫水或布浸水擦拭，再用溫水或浸水布將洗劑清除。

■縫紉機的勁敵
請勿放置於暖爐或熨斗邊，嚴禁使用石油精甲苯等易腐蝕性溶劑，並避免陽光的直接照射。



排除故障時簡易的處理方法

縫紉機性能異常時，請先確認異常原因。

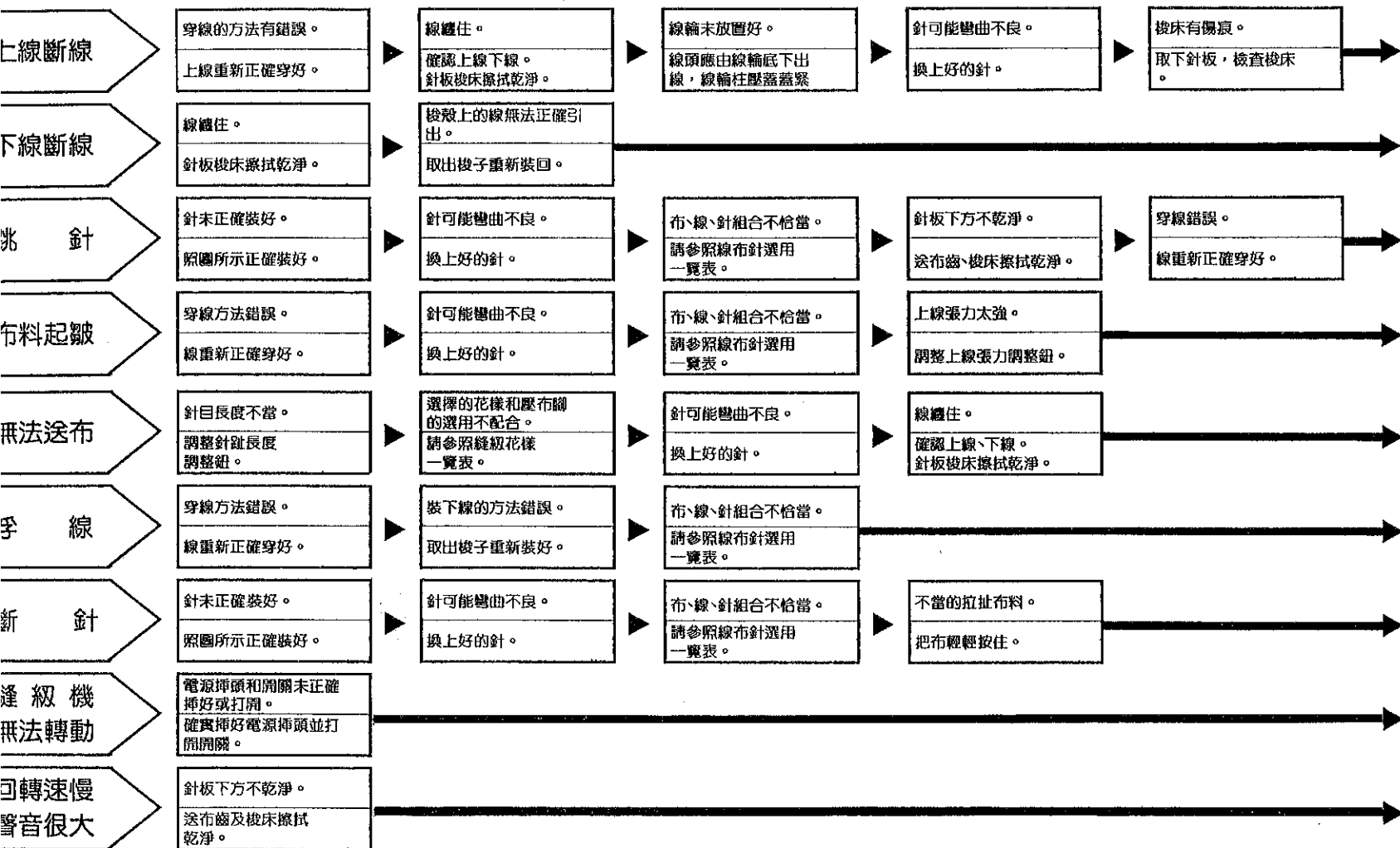

● 或最近的兄弟牌經銷商接洽照辦。
假如，那樣的也沒有辦法修好的時候，請您向購買的經銷商

暢銷日本第一品牌

brother[®]
兄弟牌萬用縫紉機



喜佳縫紉精品

台灣喜佳股份有限公司

221 台北縣汐止鎮大同路一段181號2F(經緯中心)
服務專線 TEL:(02)26498555 FAX:(02)26434971